

# 第20回千葉県カブラリー プログラムガイド

## 「E・D・O！」

～いいもの どこかで おもてなし～



平成29年10月22日（日）

香取市 佐原地区小野川周辺  
日本ボーイスカウト千葉県連盟

# 目次

- 1.千葉県カブスカウト諸君！～伊能忠敬からのメッセージ～
- 2.隊長へのメッセージ
- 3.全体日程表
- 4.セレモニー式次第
- 5.プログラムの展開
- 6.安全管理ハンドブック
- 7.事故対策図
- 8.大会組織
- 9.千葉県カブラリーのうた「かがやくあした」
- 10.地図
- 11.参考資料

千葉県カブスカウトの諸君、私は伊能忠敬という者じゃ。日本の地図を作ったことでちよつと有名なんじゃが、知っておるかな？ 私が暮らしていた佐原という町は、日本遺産に登録され、佐原の山車は、ユネスコ無形文化遺産に登録されたんじゃ。なんとめでたいことか！平成29年の秋の大祭が終わった後の10月22日(日)に、お祝いに来てくれんかのう。その日は自由に山車を見学できるそうじゃぞ。佐原の町には「いいもの」がたくさんある。それをみんなで探してみてくれ。

そうそう、カブスカウトは「いつも元気」なんじゃったな。その元気をぜひ佐原の人びとに分けてやってくれ。佐原の町がもつと元気になるはずじゃー！

みんなが来るのを楽しみにしておるぞ。待ってるからな！

## 2. 隊長へのメッセージ

第20回を迎えた今回の千葉県カブラリーは、香取市佐原地区小野川周辺で開催されます。佐原は、隣接する佐倉・成田・銚子とともに「江戸を感じる北総の町並み」ということで、2016年（平成28）年4月に日本遺産に登録されました。また、佐原の山車行事（大祭）も同年、ユネスコ無形文化遺産に登録されています。

このように江戸情緒あふれる佐原で行われるカブラリーのテーマは、

**「E・D・O！」**

**～いいもの どこかで おもてなし～**

です。

江戸情緒あふれる町並み、伝統ある山車行事と長年それを守っている人々等、この佐原には「いいもの」がたくさんあります。今回のラリーのコースは、小野川周辺をじっくりハイキングできるコースにしました。佐原で過ごす1日で、カブスカウトたちにぜひ、それら「いいもの」をたくさん感じてほしいと思います。

また、今回のカブラリーでは、香取市佐原地区の皆さんに大きなご支援をいただいております。伊能忠敬記念館・山車会館の見学、全体会場としてお借りする佐原小学校、山車の見学を快諾していただいた仲川岸区の方々等、皆さんのご厚意に感謝したいと思います。

カブスカウトのモットーは「いつも元気」です。ストーリーの中で、「佐原の人たちに、カブスカウトの『元気』を分けてほしい」という言葉がありますが、千葉県内のすべてのカブスカウトがこの佐原に集まり、元気に明るく挨拶をし、活動することで、佐原の皆さんも明るく楽しい気持ちになって「良い1日だった」と感じていただけたなら、それがカブスカウトから佐原の皆さんへの「おもてなし」になります。

最近、残念ながらスカウトの人数が減少し、標準隊（4組）で活動できている隊はほとんどないようですが、今回は、コースを回りながら4つの組が1つにまとまって隊を作り、全体集会に臨みます。ほんのわずかな時間ですが、「4組で力を合わせる」ことで標準隊の良さを体験してほしいと思います。

このカブラリーの1日が、カブスカウトの心に残る楽しいものとなるよう、またこのカブラリーに至る過程が、カブスカウトや指導者の成長にとって有意義なものとなりますよう、みなで力を合わせて第20回のカブラリーを作り上げていきましょう！

第20回千葉県カブラリー実行委員会

### 3. 全体日程表

受 付	9時00分～10時30分（香取市民体育館） （佐原駅着 9：11、10：10）
ラ リ ー	受付終了次第～13時00分（全体会場：佐原小学校校庭に集合）
全体集会	13時10分～14時00分
解 散	14時10分 （佐原駅発 14：53、15：56）

※全体集会終了後、佐原小学校から佐原駅方面に向かって全員が歩いて向かうこととなります。安全に注意して進んでください。

## 4. セレモニー式次第

- 1 3 時 1 0 分 全体集合、整列（4組で作った隊ごとに）
- 1 3 時 1 5 分 江戸時代の扮装をした人が集まってくる。  
全員で「秘密の呪文」を叫ぶ  
みんなが江戸時代に帰っていく  
最後に「ちゅうけいSUN」がみんなにお礼を言って帰っていく
- 1 3 時 3 0 分 セレモニー開会宣言  
国旗儀礼  
ソング（千葉県カブラリーのうた「かがやくあした」）
- 1 3 時 4 0 分 大会長あいさつ  
来賓紹介  
来賓代表あいさつ
- 1 3 時 5 5 分 シンボルマーク作品表彰  
国旗降納
- 1 4 時 0 5 分 セレモニー閉会宣言
- 1 4 時 1 0 分 全体集会終了、解散。

## 5. プログラムの展開

今回のカブラリーは、佐原地区小野川周辺の4つのコースをハイキングして、各チェックポイントを回り、町の中にある江戸時代の姿に扮装した人に話しかけながら、全体会場（佐原小学校）を目指してプログラムを展開します。

### ① 受付（関所）…香取市民体育館

受付で、「カブラリーブック」をお渡しします。そこには、コースの地図、通行手形、クイズ、町並み観察のページがあります。クイズは、全体会場に到着するまでに回答しておいてください。コースは4つに分かれており、それぞれのコースを組ごとに進んでいきます。受付で渡された地図のピースを組旗につけて、赤・白・黄・緑の4組が集まって1つの隊となり、全体集会に臨みます。

### ② 山車の見学

カブラリーが行われる10月22日の前週は、「佐原の大祭秋祭り」が行われます。

仲川岸区の方のご厚意により、実際の山車を展示していただきます。

自由に見学してください。

### ③ 伊能忠敬記念館の見学

伊能忠敬は、日本地図を作った人物として有名ですが、佐原で暮らしていました。記念館には忠敬の人間像と業績が展示されています。どうやってあれだけ正確に測量できたのか、地図はどのように作られたのか、よく見学してください。

### ④ 山車会館の見学

毎年夏と秋に行われる佐原の大祭は、ユネスコ無形文化遺産に登録されましたが、江戸時代の享保年間に始まったとされる長い歴史のある行事です。山車会館では、実物大の山車の迫力を間近に感じることができます。山車行事の伝統をじっくり見学してください。

※③伊能忠敬記念館と④山車会館はどちらか一方を見学することになります。

### ⑤ ロープ結びを使ったゲーム

カブブックにある結びを使ったゲームを行います。組集会で練習しておいてください。

### ⑥ 計測を使ったゲーム

自分の体を使ったり、歩測を使ったりした計測を行います。組集会で自分の体のサイズや歩幅を測っておきましょう。

⑦ お話キムス

町中にある江戸時代から迷い込んだ人たちが、江戸時代と現代の違いについて語ってくれます。いくつ覚えていただけるかな？

⑧ 歌を歌おう！

江戸時代の人たちに元気に歌を歌ってあげましょう！何かいいことがあるかも…  
「カブスカウト歌集」の中から組集会で練習する歌を「かわら版」でお知らせします。

⑨ 判じ絵「なんと読む？」

「判じ絵」とは江戸時代に庶民の間で流行した絵を使ったなぞなぞです。  
なんと読むか？みんなで協力して考えてみましょう。

⑩ 町並み観察「いいもの」を見つけよう！

小野川沿いにあるオブジェやランプ（街灯）など、カブラリーブックに載っている「いいもの」を探してみましょう！

※デンリーダーさん向けに、「20CR デンリーダーハンドブック」を作成いたします。コースの地図や、組集会でいうこと・当日のプログラムの流れ等を掲載します。カブラリーに向けての準備を行うためのツールとしてお役立てください。

※今回のラリーの展開場所である小野川周辺には広い場所が無く、数か所のチェックポイントを除いては、町中の路上で行うことになります。一般の観光客や地元の方も大勢いらっしゃるし、自動車も通る道ですので、デンリーダーを中心に、安全面での配慮をお願いいたします。

※プログラムの詳細情報は、今後「かわら版」で皆様に配信します。



## 6. 安全管理ハンドブック

### 第20回 千葉県カブラリーの安全管理について

#### 第1章 総則

##### (1) 基本原則

第20回千葉県カブラリー（以下「20CR」という）で、参加スカウトが楽しく活動するためには活動の陰に多くの危険があることを、指導者、スカウトがともに認識し、それに備えなければなりません。参加者全員が、「安全の三原則」を守り20CRが無事に開催されて終了することを願います。

＜安全の三原則＞

- ① 安全はすべてに優先する。
- ② 自分の安全は自分で守る
- ③ ルールを守る

スカウトは、他のスカウトと協力して、互いの安全を確認し助け合って活動するとともに所属隊長、関係指導者の指示に従って行動しましょう。

指導者は、常に安全指導・安全管理について万全の配慮をしてください。また、スカウトに対し安全確保が習慣化するよう指導しましょう。

##### (2) 安全管理等の担当と業務

###### ① 安全管理責任者

全ての安全管理に関する事項を統括する。

###### ② 安全管理者

全ての安全管理に関する事項を統括し、安全管理責任者を補佐する。

###### ③ チェックポイント安全管理者

各チェックポイントに配置し、チェックポイント内での安全管理を担当する。

###### ④ 参加隊安全管理者

参加隊は安全管理者を定め、大会当日までの組集会・隊集会、および大会当日の活動における安全管理を担当する。また、安全実施計画書を立案し、スカウト、指導者の安全意識を喚起するとともに、十分な安全対策、健康管理を行う。

## 第2章 プログラム活動における安全管理

### (1) 安全管理

- ① 隊集会実施計画書に基づき、プログラム、移動中、活動場所、使用する用具などを考慮した安全実施計画書を立案し、地区担当コミッショナーに提出する。
- ② 参加隊は、参加スカウトおよび隊指導者の緊急連絡先リストを作成し、大会当日持参する。

### (2) プログラム安全管理

当日までの組集会・隊集会、および大会当日の組集会・隊集会、全体集会において、下記について安全管理を徹底する。なお、プログラム部から発行されたマップを参考にする。

- ・ 集散時のモラル：移動時の公共交通機関の利用について
- ・ 活動方法の安全管理
- ・ 場所の安全管理
- ・ 用具の安全管理
- ・ 人の安全管理
- ・ チェックポイント間の移動時における安全管理

一般の観光客が多く、道路が混雑されることが予想されます。道路を横断する危険箇所もあります。十分な対策を講じてください。また、小野川沿いの道路には、数か所直接川に接する船着き場などがありますので十分注意してください。

## 第3章 プログラム実施中の荒天時について

### (1) 参加隊判断による緊急避難

豪雨・地震等の天災によって、プログラムの実施が困難となった場合は、本書および安全対策計画書により緊急退避を行う。

#### ① 緊急退避の方針

豪雨・地震等の天災によって、プログラムの実施が困難となり、かつ、参加スカウトの安全を凶る必要が生じたときは、隊の安全管理者の判断により一時避難を行う。その際、近隣の商店街および公共施設等の協力を求め、一時避難する。

#### ② 情報収集

隊の安全管理者は気象予報に注意し、豪雨・地震等の襲来を早期に予知することに努める。大会本部からの情報は、千葉県連盟ホームページ内にある「第20回千葉県カブラリー」のサイトに掲載されるので、その情報に従うものとする。

#### ③ 避難集合場所

豪雨・地震等による避難集合場所は、香取市立佐原小学校とする。

### (2) 大会本部判断による緊急避難

豪雨・地震等の天災による情報の発信、退避の発動については、実行委員長の決定に基づき安全管理責任者が行う。安全管理責任者は、実行委員長の決定に要する各種情報を提供し、退去に伴う諸般の事項を一元的に処理する。また、情報の速やかな伝達及び退避要領の徹底、これに伴う各班における活動の総合調整を行う。

#### 第4章 セーフ・フロム・ハーム

##### (1) 「セーフ・フロム・ハーム」の日常からの取り組みとして

- ・成人指導者として、「セーフ・フロム・ハーム」ガイドラインを受け入れ、日常生活の行動として身に付けてください。
- ・カブラリー参加に際しては、「セーフ・フロム・ハームガイドブック」を読み返してください。
- ・大会期間中は特に下記の内容に守って、安心・安全な大会となるよう準備をしてください。

##### (2) 組集会を活用して考えさせてください

- ・誰かほかの人の言葉や行動で、自分が嫌な気持ちになったことを話し合う。
- ・友達と仲良くし、助け合うことを話し合う。
- ・ウソをついたり、ごまかしたりしないことを話し合う。
- ・自分より幼いもの、動植物に優しい心で接し命が大切なことについて話し合う。
- ・自分にとって危険な行動をしてしまったなど感じたことを話し合う。
- ・みんなで使うものを大切にし、お世話になっている人々に感謝することを話し合う。
- ・お互いの約束を守り、さらに社会の決まりを守ることを話し合う。

##### (3) カブラリーで気を付けてほしいこと

通常の活動で注意すべきことのほかに、カブラリーとして注意すべき事柄があります。

- ・合同隊特有の“中間領域”での人間関係より「いじめ・無視」が起きやすくなります。
- ・他の組や合同隊同士のいざこざが起こらないよう、注意をしてください。
- ・大会の雰囲気のにまれて気分が高揚し、活動中に悪ふざけをして、交通事故、一般の方とのトラブル等に注意をしてください。
- ・通常の活動同様、安全対策を徹底してください。

##### (4) 指導者自身の「セーフ・フロム・ハーム」

「セーフ・フロム・ハーム」は成人対成人も対象となります。お互いにカブラリースタッフとして奉仕しているということを、忘れずに行動してください。

- ・お互いの仕事の量や内容を見ながら助け合いましょう。
- ・誰にでも得手不得手はあります。相手のことを尊重して仕事をお願いしましょう。
- ・仕事がかまくいかない時は、陰で不満を言うのではなく、周りのスタッフと共通認識を持つようにしましょう。

##### (5) カブラリー期間中のセーフ・フロム・ハームの対応窓口

- ①受付場所（佐原体育館）
- ②大会本部（町並み交流館）
- ③大会救護所（佐原小学校）

## 第5章 救護所の設置・事故対策

### (1) 救護所と近隣病院、警察、消防

傷病の程度に応じて救急処置等適切な処置を各隊で行う。

救護所は、香取市立佐原小学校（香取市佐原イ 1870）に設置する。

救護所の連絡先【090-6017-0194】

救急病院 千葉県立佐原病院 香取市佐原イ 2285 【0478-54-1231】

千葉県警察 佐原駅前交番 香取市佐原イ 74 【0478-55-0325】

千葉県警察 香取警察署 香取市北 2-1-1 【0478-54-0110】

佐原消防署 香取市佐原ロ 2127 【0478-52-4111】

### (2) 事故発生時の対応

#### ① 事故発生時の一般原則

##### ・被害者に対する措置

傷病の程度に応じて救命措置、救急処置等適切な処置をとる

##### ・通報

傷病の程度に応じて救護所へ報告し、初期対策の指示を受ける

##### ・搬送

傷病の程度に応じて救護所に運び、医師の判断によっては救護所から適当な病院に運ぶ。

状況によっては救急車の出動を要請する。

##### ・証拠、現場の保全

可能な限り現場写真の撮影、事情聴取、目撃者の所属・氏名等の確認を行う。

##### ・報告

上位の管理者に事故災害の状況を速やかに報告する。

各隊が持参した参加者の緊急連絡先リストにより救急連絡先を確認する。

#### ② 大会本部の対応

- ・有事の際の対応は、千葉県連盟が定めている「千葉県連盟危機管理体制」により行う。

## 7. 事故対策図

20 C R 事故対策図

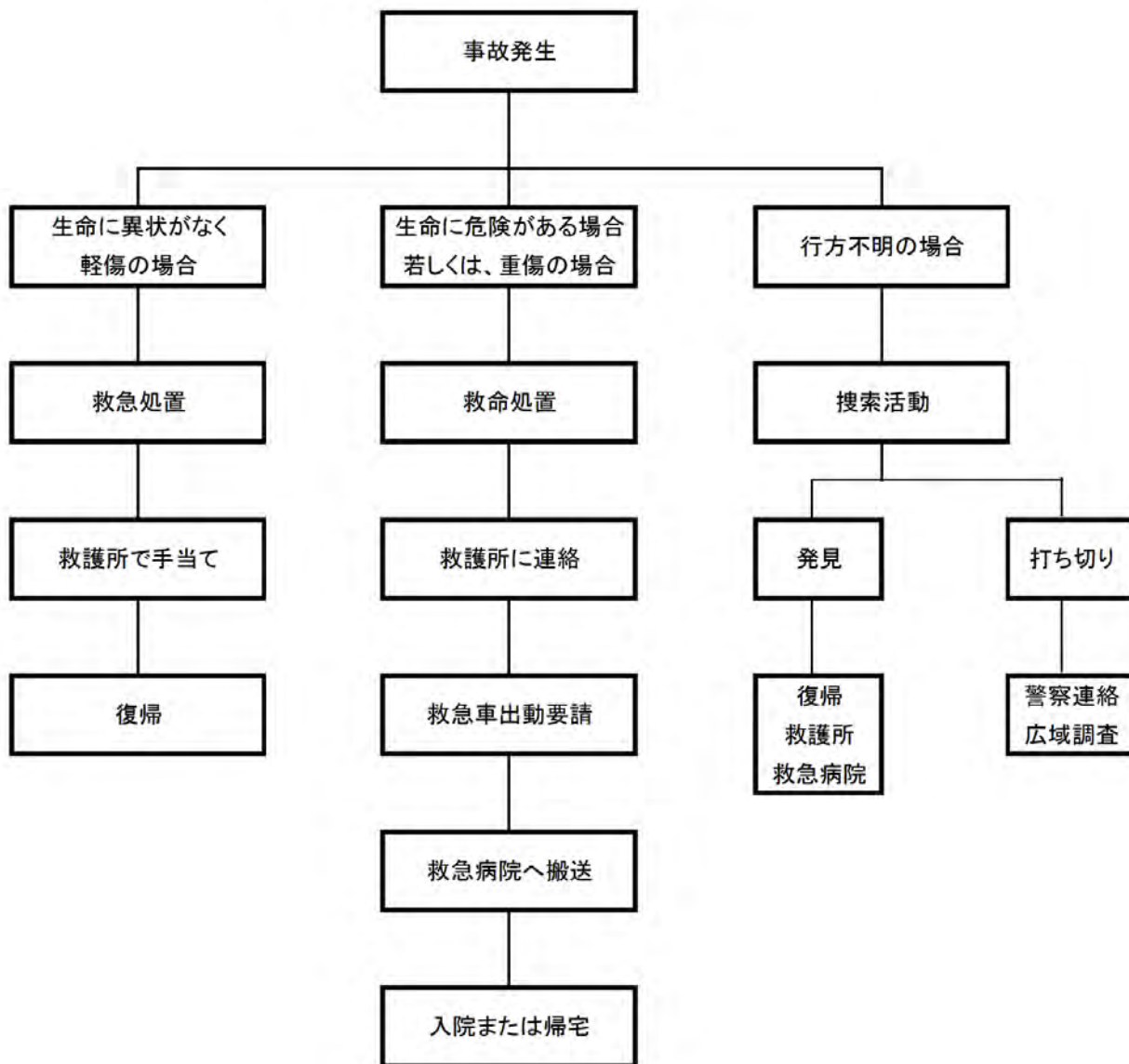

連絡先一覧

実行委員長	野中 浩章	090-1435-9876
安全管理責任者	南 正晃	090-7258-4268
安全管理者	永井 隆治	090-6017-0194
千葉県立佐原病院	香取市佐原イ 2285	0478-54-1231
千葉県警察香取警察署	香取市北2-1-1	0478-54-0110
千葉県警察佐原駅前交番	香取市佐原イ74	0478-55-0325
佐原消防署	香取市佐原口2127	0478-52-4111

# 8. 大会組織

## 20CR大会運営組織図

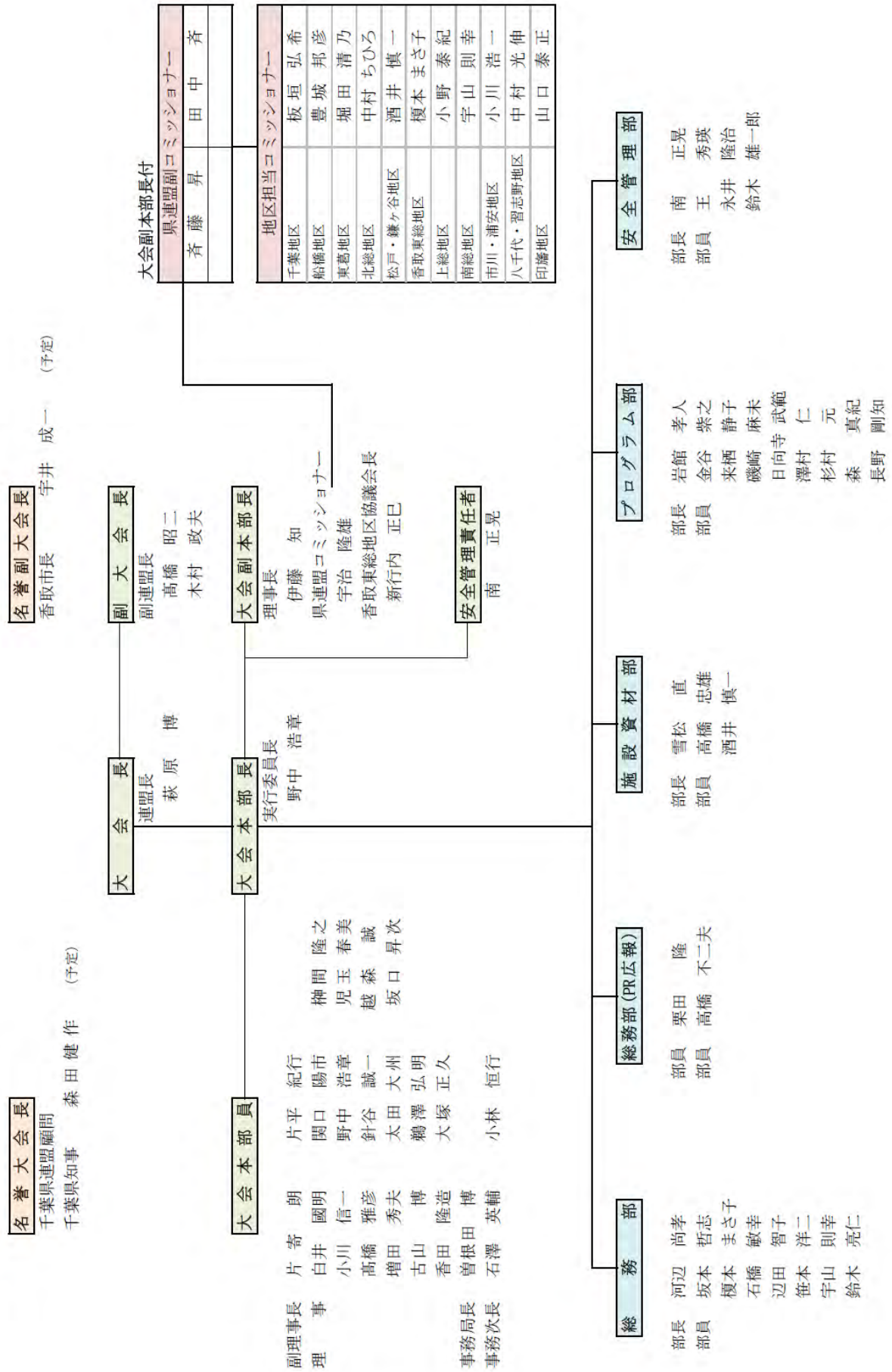

# 9. 千葉県カブラリーのうた 「かがやくあした」

## かがやくあした (千葉県カブラリーのうた)

堀田和将 作詞・作曲

Brightly ♩=108

*mf*

まぶしいあさひにめざめ いちにちがはじまるー き  
にしのそらに ゆうひ きょうが おわってゆくー あ

のうの いやなこ とぜんぶ わすれてでかけよう  
ゆんできた いちにちに さよなら つげよう

*mp* *cresc.*

りすうさぎしかくま ちからあわせ みんなの みらいき ずいていこう あた  
りすうさぎしかくま てをつなぎ いえじ色 そめる オレンジいろとひが

*f* *dim.*

らしいみらいにゆ めみながら あ るいてゆこ う  
しのそらのいちばんぼしにあ したをいのう

1. まぶしい朝日にめざめ  
一日が はじまる  
きのうの いやなこと ぜんぶ  
わすれて 出かけよう  
りすうさぎしかくま 力合わせ  
みんなの未来 きずいていこう  
新しい未来に 夢見ながら  
歩いて いこう

2. 西の空に 夕日  
きょうが 終わってゆく  
歩んできた 一日に  
さよなら つげよう  
りすうさぎしかくま 手をつなぎ  
家路をそめる オレンジ色と  
東の空の いちばん星に  
あしたを 祈ろう



# 10. 地図





# 11、参考資料

参考資料1

## 安全計画書(例)

〇〇第〇団△隊

作成日 年 月 日

作成者

実施日	年 月 日	隊長	
場所		安全管理者	

活動概要	
備品	

時刻	内容	予想される危険	その対策(誰が、どのように)

隊会議の承認		団会議の承認	
団委員会の承認			

備考	
----	--

※本資料は、参考例ですので各団(隊)の事情に合わせて適宜ご利用ください。

## 危機管理体制表(例)

行事の名称: \_\_\_\_\_

日 時		場 所	
<b>緊 急 避 難 先</b>			
名 称		誘導責任者	
略 図			

<b>緊 急 時 連 絡 先</b>			
	氏 名	自 宅 電 話	携 帯 電 話
地区コミッショナー			
団委員長			
団安全管理者			
隊長			
副長			
隊安全管理者			
保護者			

<b>利 用 施 設</b>			
名 称		連 絡 先	

<b>病 院 1</b>			
名 称		診 療 科 目	
住 所		診 療 時 間	
電 話 番 号		緊 急 指 定	
<b>病 院 2</b>			
名 称		診 療 科 目	
住 所		診 療 時 間	
電 話 番 号		緊 急 指 定	

<b>消 防</b>			
所 轄		連 絡 先	

<b>警 察</b>			
所 轄		連 絡 先	

<b>保 険</b>			
会 社 名		証 券 番 号	
連 絡 先		保 険 期 間	

※この資料は参考資料ですので各団(隊)の事情に合わせて適宜ご利用ください。



日本ボーイスカウト千葉県連盟  
第20回千葉県カブラー実行委員会

〒263-0016

千葉市稲毛区天台6丁目5-2

千葉県青少年女性会館内

電話 043-287-1755

FAX 043-287-1786

URL <http://www.scout-chiba.jp/>